



## Tank- und Motorschutzbügel für YAMAHA TDM 850

**Artikel-Nummer: 501.410**

### Der Bausatz umfaßt folgende Teile:

|   |      |                                     |
|---|------|-------------------------------------|
| 1 Tank- und Motorschutzbügel links<br>(B)                       | (A)  | 1 Tank- und Motorschutzbügel rechts |
| 1 Stabilisierungsstrebe<br>(1)                                  | (C)  | 2 Senkinbusschrauben M 8 x 55 mm    |
| 4 selbstsichernde Muttern M 8<br>(3)                            | (2)  | 7 U-Scheiben $\varnothing$ 8,4 mm   |
| 1 Gewindestab M 8 x 315 mm<br>(5)                               | (4)  | 2 Sechskantschrauben M 8 x 25 mm    |
| 1 Sechskantschraube M 8 x 50 mm<br>(7)                          | (6)  | 3 Stahldistanzen mit Ansatz         |
| 1 Aludistanz $\varnothing$ 20 x $\varnothing$ 11 x 13 mm<br>(9) | (8)  | 1 Inbusschraube M 10 x 1,25 x 55 mm |
| 1 U-Scheibe $\varnothing$ 10,4 mm<br>(11)                       | (10) | 8 Kunststoffkappen M 8              |

### Montagehinweise

Die Tank- und Motorschutzbügel sind links und rechts nicht deckungsgleich, da die Aufhängungspunkte am Motorrad nicht symmetrisch sind.

### Die Befestigung geschieht wie folgt:

Links hinten: Senkinbusschrauben M 8 x 55 mm (1). Zuvor die Stahldistanz mit dem Ansatz (7) in die freie Bohrung einsetzen.

Links mittig: Sechskantschr. M 8 x 50 (6) und U-Scheibe  $\varnothing$  8,4 (3). Zuvor die Stahldistanz mit dem Ansatz (7) in die freie Bohrung einsetzen.

Links vorne: Mit Gewindestab M 8 x 315 mm (4) sowie U-Scheibe  $\varnothing$  8,4 (3) und selbstsichernde Muttern M 8 (2).

Rechts hinten: Senkinbusschrauben M 8 x 55 (1). Zuvor die Stahldistanz mit dem Ansatz (7) in die freie Bohrung einsetzen.

Rechts mittig: Inbusschraube M 10 x 1,25 x 55 (9) und Scheibe  $\varnothing$  10,4 (10). Zuvor die Aludistanz  $\varnothing$  20 x 11 x 13 mm (8) in die freie Bohrung einsetzen.

Rechts vorne: Mit dem Gewindestab M 8 x 320 mm (4) sowie U-Scheiben  $\varnothing$  8,4 (3) und selbstsichernde Muttern.

Die beiden Tank- und Motorschutzbügel werden mit der Stabilisierungsstrebe (C), die vor dem Zylinder verläuft, verbunden. Hierzu die Sechskantschrauben M 8 x 25 mm (5) sowie U-Scheiben (3) und selbstsichernde Muttern M 8 (2) verwenden.

## **Nach der Montage alle Verschraubungen auf festen Sitz kontrollieren!**

Die 8er Schrauben und Muttern können dann mit den Kunststoffkappen M 8 (11) verkleidet werden.

Hepco & Becker GmbH  
An der Steinmauer 6  
66955 Pirmasens  
Germany

Tel: +49 (0) 6331 1453 100  
Fax: +49 (0) 6331 1453 120  
e-mail: [vertrieb@hepco-becker.de](mailto:vertrieb@hepco-becker.de)

Internet: [www.hepco-becker.de](http://www.hepco-becker.de)



linke Seite

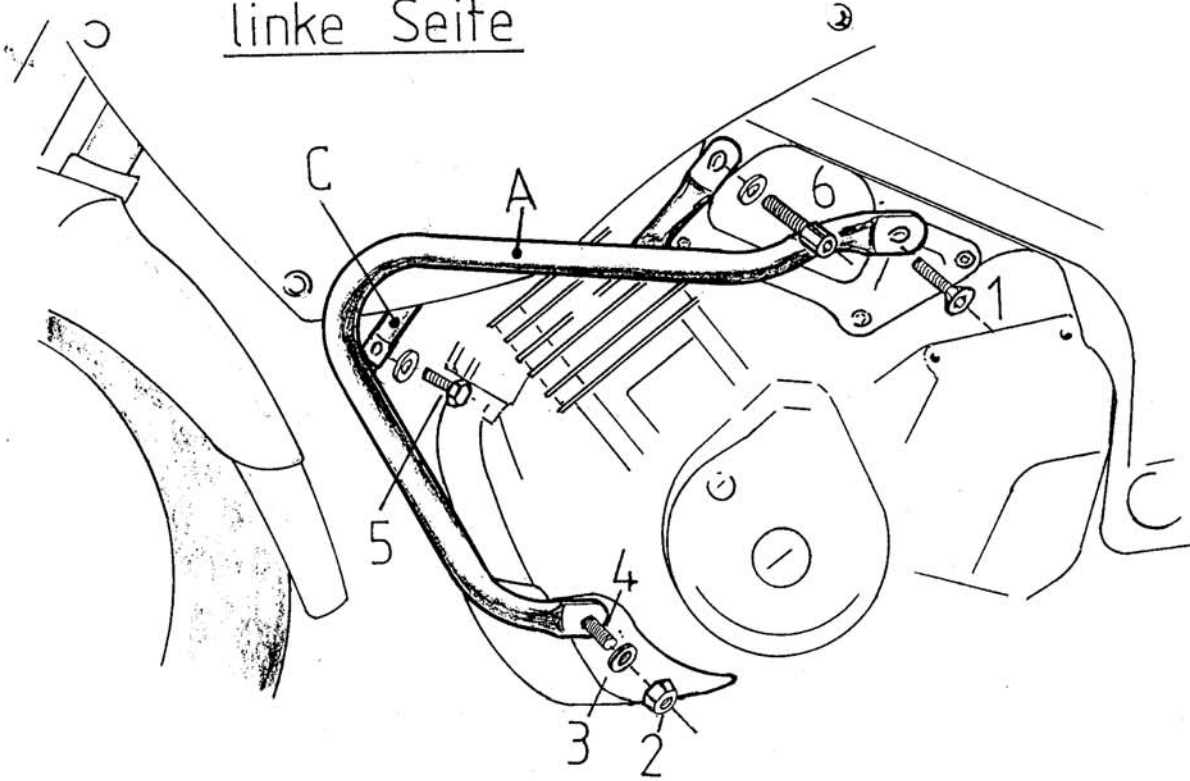

rechte Seite

